

24HS SERIES 1.8°

24HS系列混合式步进电机有大力矩、高频率、高平滑性特性，使用到纺织机械、特种缝纫机和切片机等自动化设备上，电机使用高品质的零部件和最新的设计工艺，基本可以代替国外的产品，得到了广泛的运用。

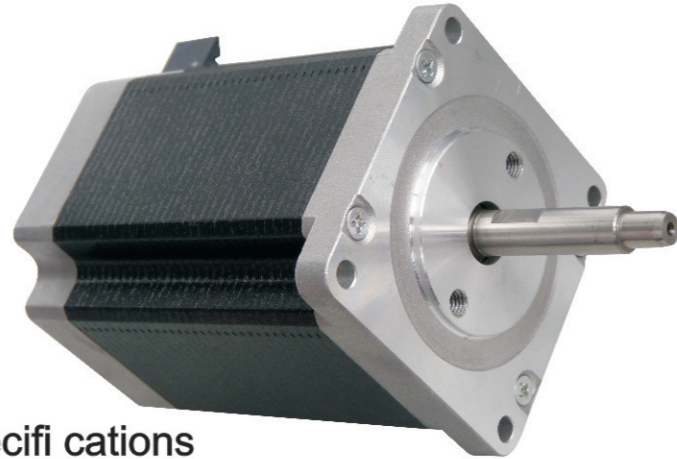

标准参数 General Specifications

型号 Model	保持转矩 Holding torque		额定电流 Rated current	相电阻 Resistance per phase	相电感 Inductance per phase	定位转矩 Detent torque		转动惯量 Rotor inertia	
	N.m	oz-in	A	Ω	mH	N.m	oz-in	g.cm ²	oz-in ²
24HS5401-XX	1.8	---	3.0	1.8	6.5	0.06	---	580	---
24HS8401-XX	2.2	---	2.0	2.8	12	0.12	---	840	---
24HS8402-XX	3.0	---	4.0	0.65	2.4	0.12	---	840	---

电机技术条件、接线图、通电相序请参照第XX页；以上是本公司部分代表性产品参数，如有改动，恕不另行通知。

外形尺寸 Figure dimensions

单位: mm

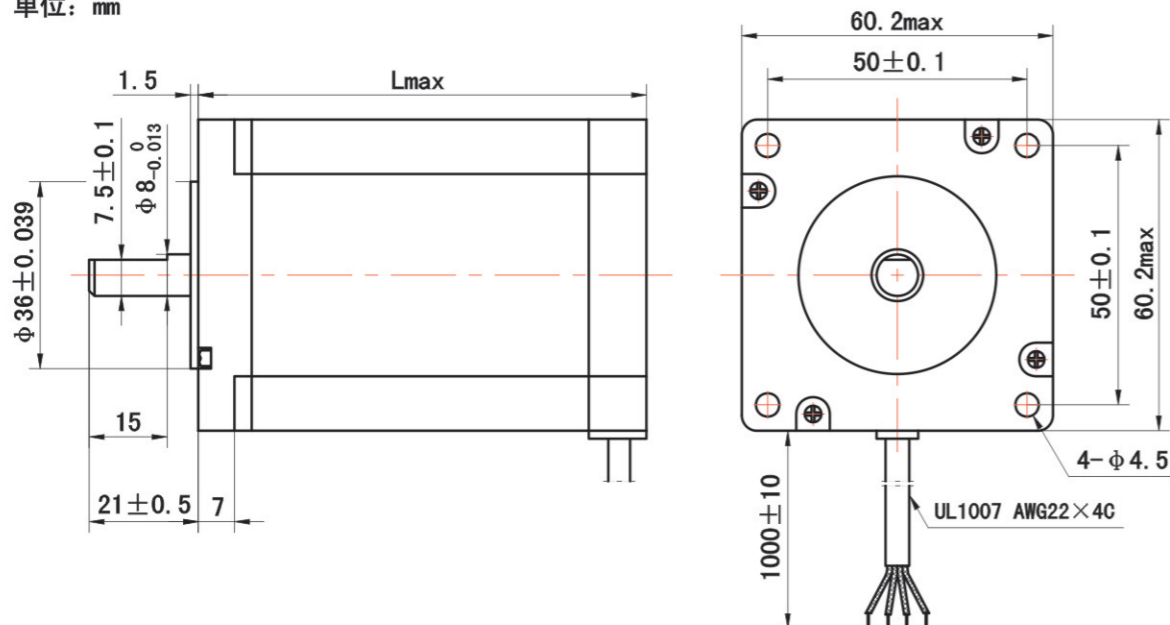

24HS SERIES 1.8°

端口

引出线颜色	黑	绿	红	蓝
双极性(4线)	A	C	B	D

端口相序和出线颜色可以根据客户要求排列。

转速·力矩曲线 Dynamic Torque Curves

